



ASUNTO: Mejoras en elevadores para los bajos de la carrocería de perfil bajo

Se informa que, con el objetivo de facilitar la disposición de los tubos hidráulicos en los elevadores para los bajos de la carrocería de perfil bajo, a partir de la producción de febrero de 2024 se ha integrado un soporte para los tubos. Este soporte también evita el contacto directo de los tubos con la parte inferior de la plataforma para protegerlos.



Si fuera necesario cambiar los tubos hidráulicos por desgaste prematuro, se recomienda instalar este soporte, donde no esté presente, en los modelos de elevador que se indican a continuación:

TECO 302 SPECIAL F	TECO 352 SPECIAL F	TECO 352 SPECIAL CS	TECO 402 SPECIAL CS
TECO 302 SPECIAL FI	TECO 352 SPECIAL FI	TECO 352 SPECIAL CSI	TECO 402 SPECIAL CSI
TECO 302 SPECIAL FS	TECO 352 SPECIAL FS	TECO 352 SPECIAL C	
TECO 302 SPECIAL FSI	TECO 352 SPECIAL FSI	TECO 352 SPECIAL CI	

El código para el pedido es el siguiente:

5-127971 Kit placa soporte para tubos

Asimismo, se comunica que el código del grupo de instalación empotrada 5-125039 ha sido actualizado: el nuevo código 5-125039A, ya montado desde el año pasado, contiene una mejora en la fijación del cárter cubrefoso que evita su inclinación y conserva los tubos.

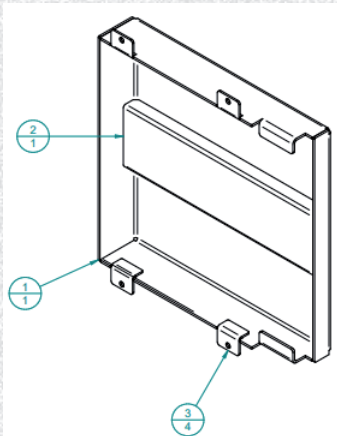

Al igual que en el caso anterior, si fuera necesario cambiar los tubos hidráulicos debido al desgaste provocado por la inclinación del cárter cubrefoso anterior, se recomienda cambiar el kit y pedir el artículo con el código 5-125039A.